

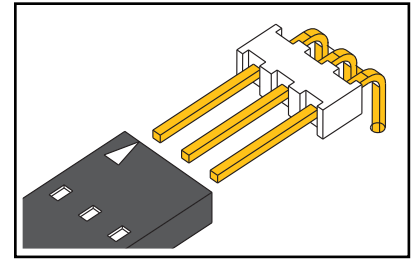

実体配線図  
P-Bass

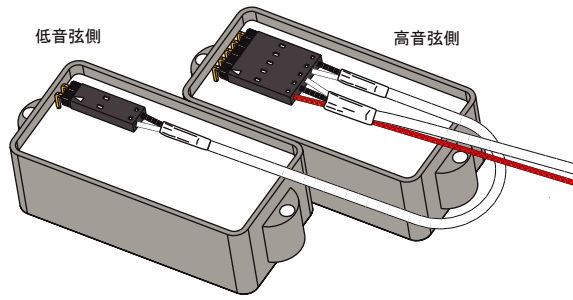

ピックアップ裏の3ピンヘッダーにコネクターを矢印が見える向きで差込みます。

1 VOLUME 1 MASTER PASSIVE TONE

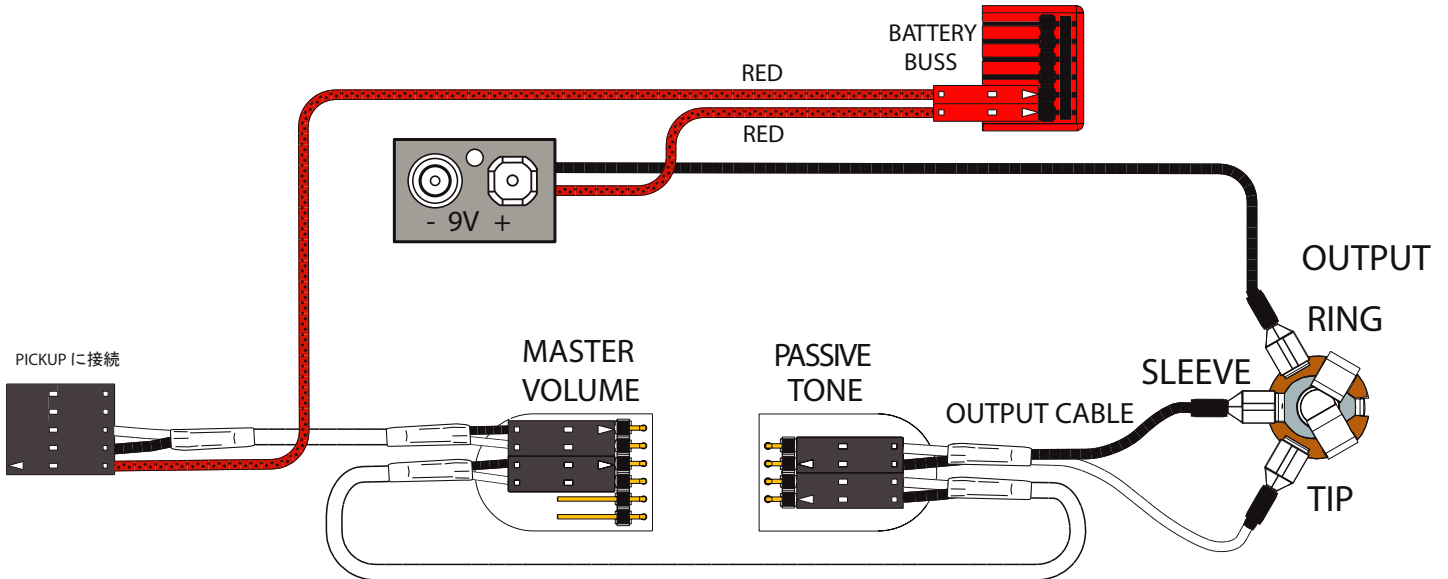

バッテリーBOXを使用する際は従来のハンダ接続で配線し絶縁処理を確実にしてください。

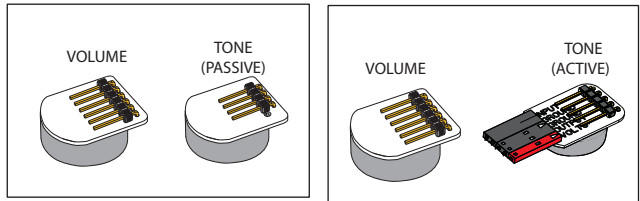
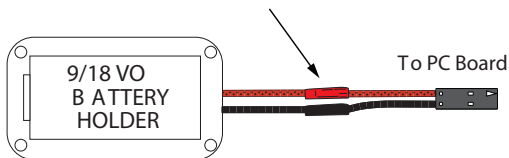

\*楽器の仕様によっては、ポットの向きを調整してもケーブルの長さが足りない場合が考えられます。その際は従来の半田配線にてケーブルの長さを延長して配線してください。

1 VOLUME 1 MASTER ACTIVE TONE

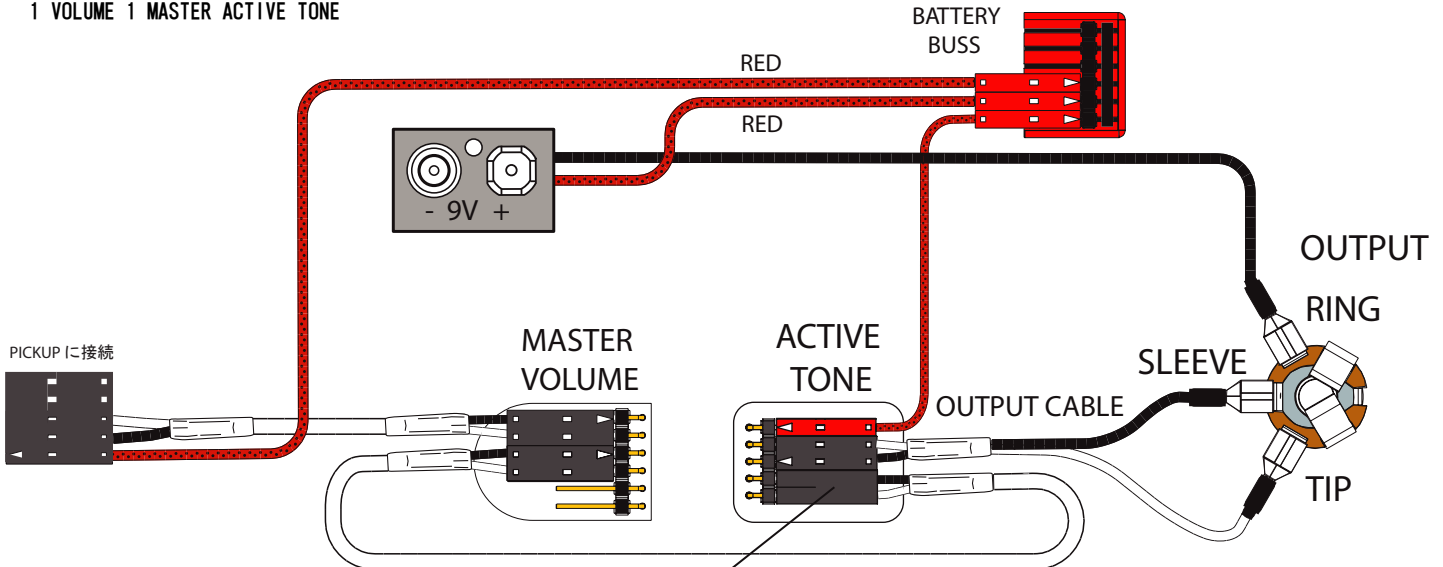

！注意！  
矢印が見えない向きで差します。